

DOCUMENTACIÓN TÉCNICA



Ref.: MARMDP04

Muelle doble panel "Ballena"

UNE EN 1176-1:2018

UNE EN 1176-6:2018

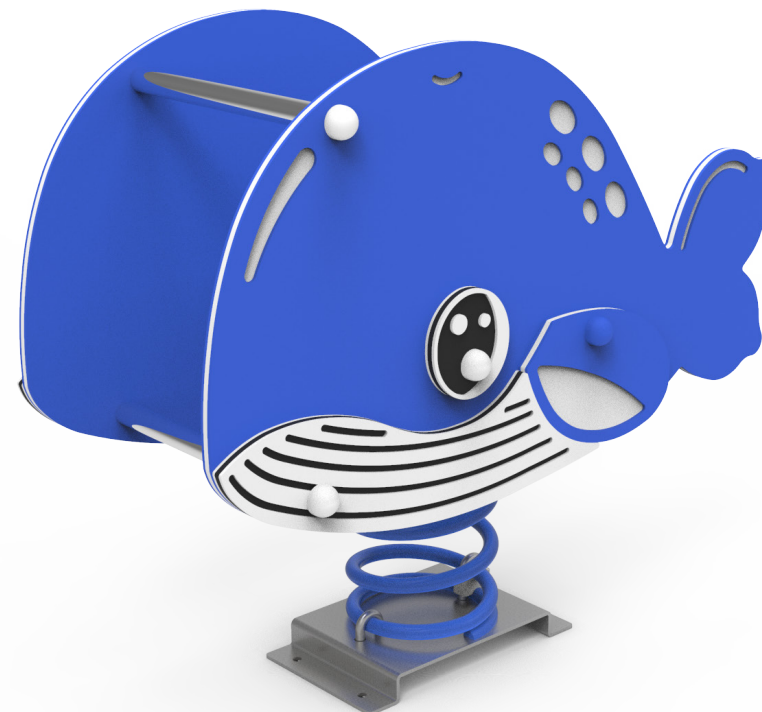

Altura libre de caída: 0,47 m

Edad recomendada de uso: de 3 a 9 años

Componentes plásticos: Polietileno de alta densidad con protección UV

Muelle termolacado con antipinzamiento

Componentes metálicos galvanizados

Tornillería protegida con tapones de polipropileno

ALZADO

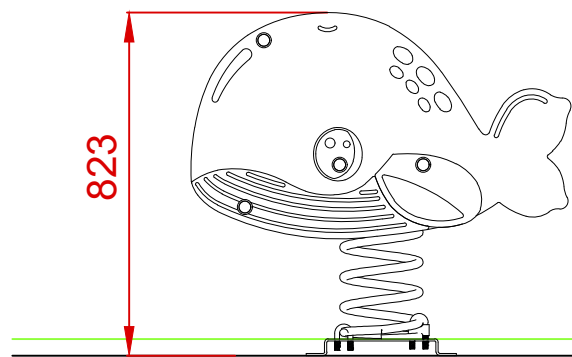

PERFIL

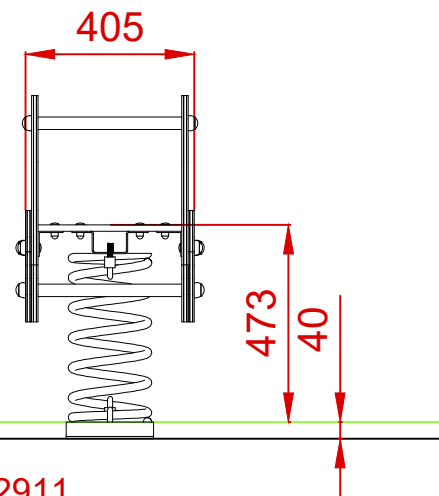

PLANTA

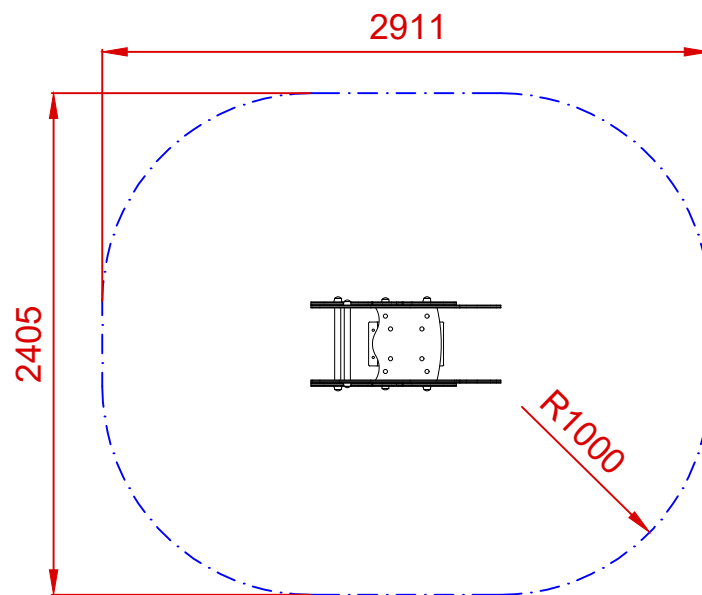
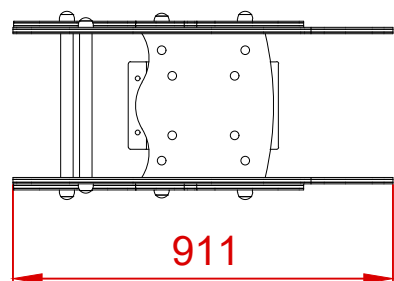

ÁREA DE SEGURIDAD
 Superficie= 6,14 m²
 E:1/2

Dibujado		PLANO 1 VISTAS GENERALES	Ref: MARMDP04	
Revisado				
Aprobado				
Descripción:		Escala:	Nº Hoja	
MUELLE DOBLE PANEL "BALLENA"			2/3	
		Fecha:	30/01/2024	

DETALLES CIMENTACIÓN

ESQUEMA DE CIMENTACIÓN EN ARENA

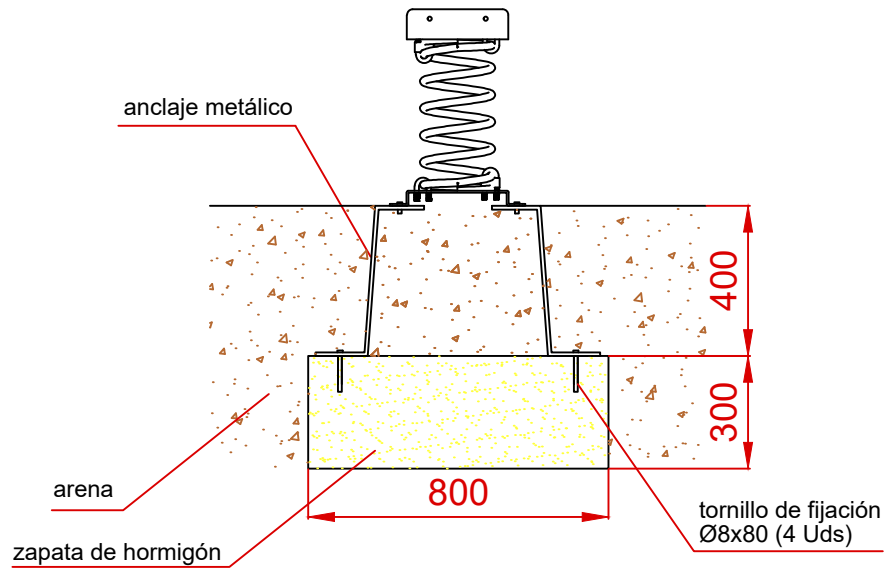

ESQUEMA DE CIMENTACIÓN EN HORMIGÓN

Detalle de sujeción de espirro metálico

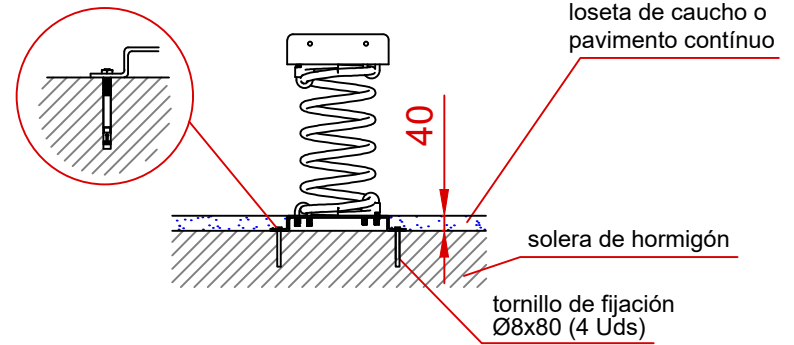

PLANTA

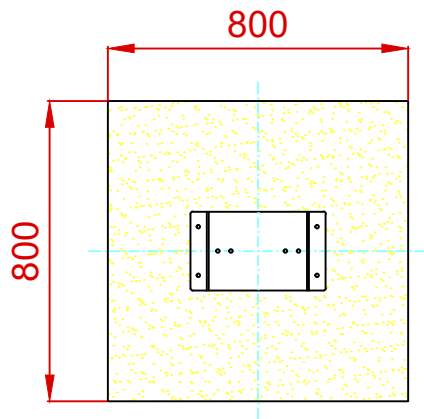

Dibujado		PLANO 2 CIMENTACIÓN Y ANCLAJES	Ref: MARMDP04	
Revisado				
Aprobado				
Descripción:		Escala:	Nº Hoja	
MUELLE DOBLE PANEL "BALLENA"			3/3	
		Fecha:	29/01/2024	